

# Części i Akcesoria Maty Grzewczej

## Instrukcja Montażu Mat

### Instalacja - czas montażu

Czas instalacji to ok. 0,5 – 1,5 godziny, czas montażu może się różnić w zależności od rodzaju fotela i jego wyposażenia. Ten czas szacowany jest dla różnych rodzajów foteli.

### Grupa docelowa

Instrukcja została stworzona przede wszystkim do pracy dla wyspecjalizowanych warsztatów, z wiedzą w zakresie usług tapicerskich.

Wszystkie prace powinny być wykonane przy użyciu odpowiednich schematów naprawy, oraz odpowiednich narzędzi, które przeznaczone są do prac tapicerskich i elektrycznych.

### Installation information

Przed instalacją upewnij się, że wiązka kabli z zestawu nie jest uszkodzona i można ją zainstalować w samochodzie.

Wiązka elektryczna powinna być zamocowana i zabezpieczona za pomocą opasek.

Wszystkie kostki muszą być dobrze połączone ze sobą, dokładnie według instrukcji.

Zestaw składa się z części i akcesoriów akceptowanych przez producenta, według posiadanych certyfikatów.

Kable i wtyczki nie powinny być zmieniane oraz dobrze ukryte i zamocowane wewnątrz samochodu.

Kable powinny być ułożone pod tapicerką i wyprowadzone na zewnątrz fotela, tzn. z pod siedziska i oparcia.

Szerokość maty jest ograniczona taśmami, powierzchni grzewczych nie wolno wycinać lub wiercić nie zgodnie z instrukcją. Istnieją dwie zasady, które muszą być przestrzegane podczas cięcia mat:

Gdy jest konieczny prostokątny otwór, należy wyciąć matę prostopadle do taśmy elektrody. Taśmy elektrod nie muszą być odłączone. Jeśli mata jest dłuższa niż jest to konieczne, należy obciąć ją na dole prostopadle do taśmy elektrody.

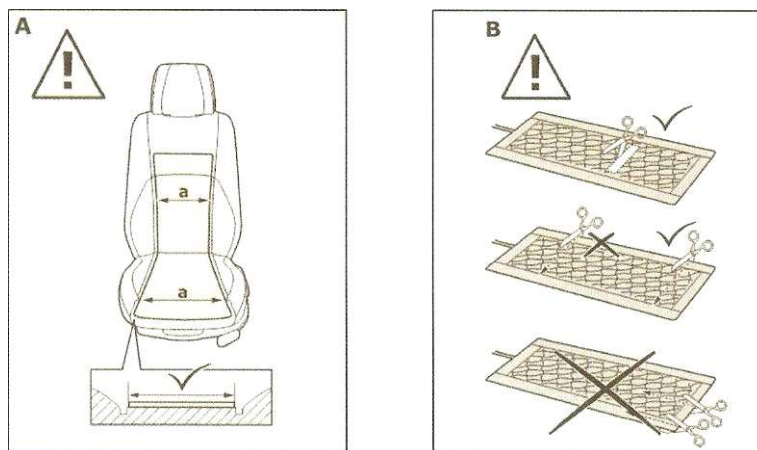

## 1 Preparations

	<p>Przy montażu mat w siedzeniach wyposażonych w poduszki powietrzne i napinacze pirotechniczne, należy wykonywać prace zgodnie z instrukcją producenta samochodu. Taki montaż, pozwoli na uniknięcie obrażeń ciała, które mogły by być spowodowane przez wybuch poduszek powietrznych lub napinaczy pirotechnicznych.</p>
---	--

Przed instalacją powinny być usunięte następujące elementy:

λ przedziały Glove

λ nóg wykończenia od strony pasażera

λ przednim siedzeniu, w lewo lub w prawo

λ Oparcie okładka, w lewo lub prawo

λ Pokrycie siedzeń, w lewo lub w prawo

λ Pedal wykończenia

**Przed instalacją powinny być usunięte lub odsunięte następujące elementy:**

- Elementy uniemożliwiające montaż instalacji elektrycznej.
- Tapicerkę z siedziska
- Tapicerkę z oparcia
- Wykończenie fotel

Potrzebne narzędzia: Szczypce

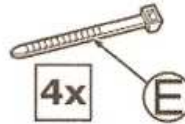
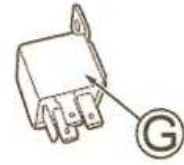
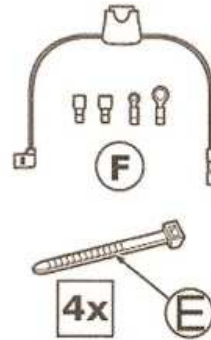
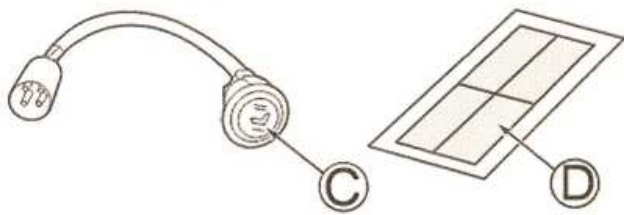
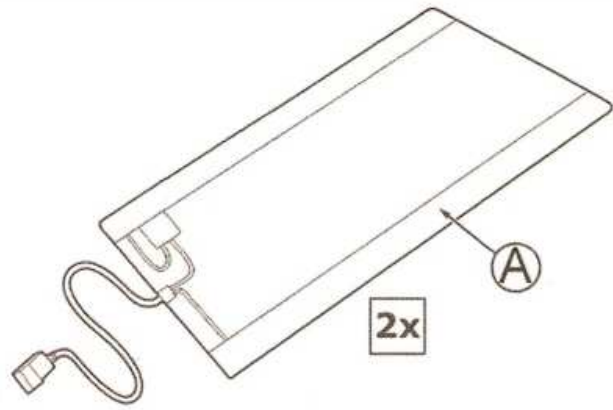
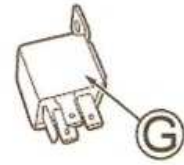
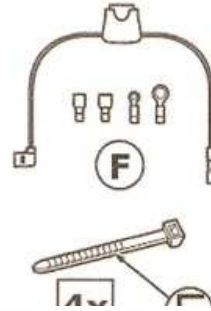
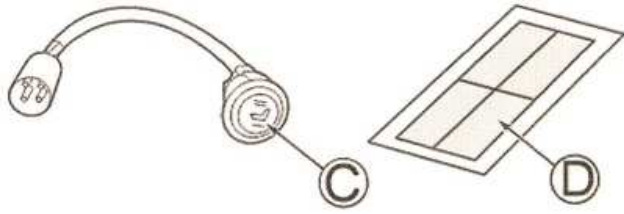
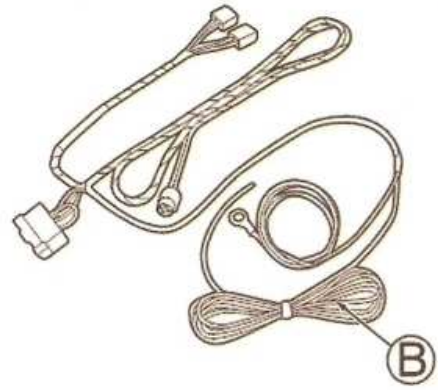
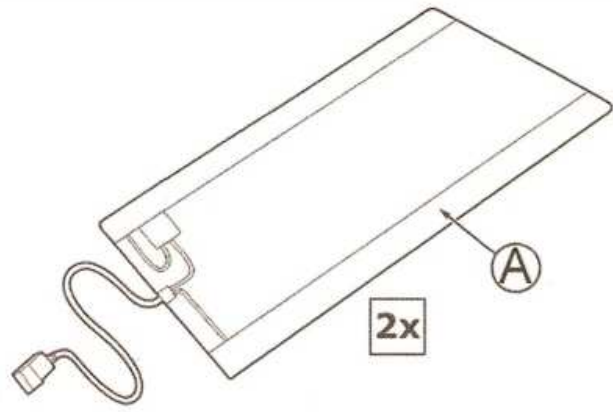

### 3 Instalacja krok po kroku

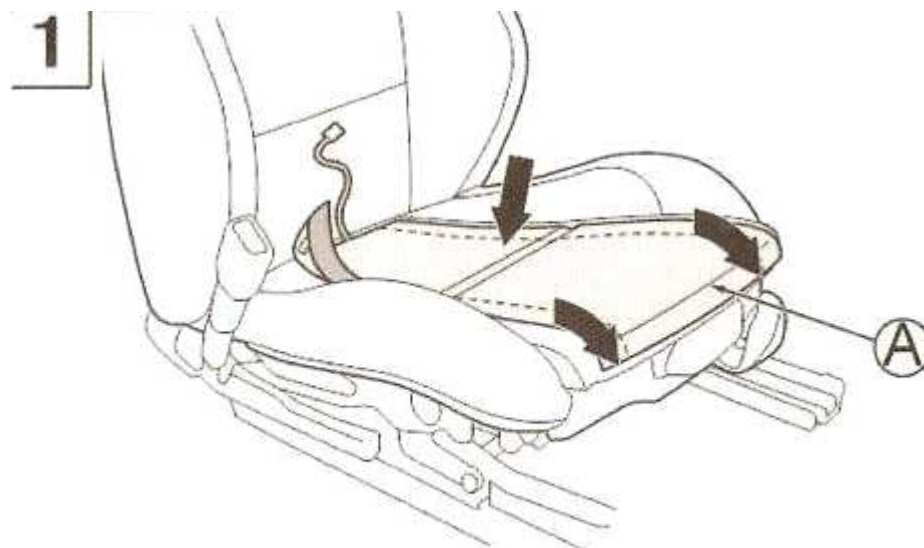

Maty należy rozwinąć, tak jak powyżej

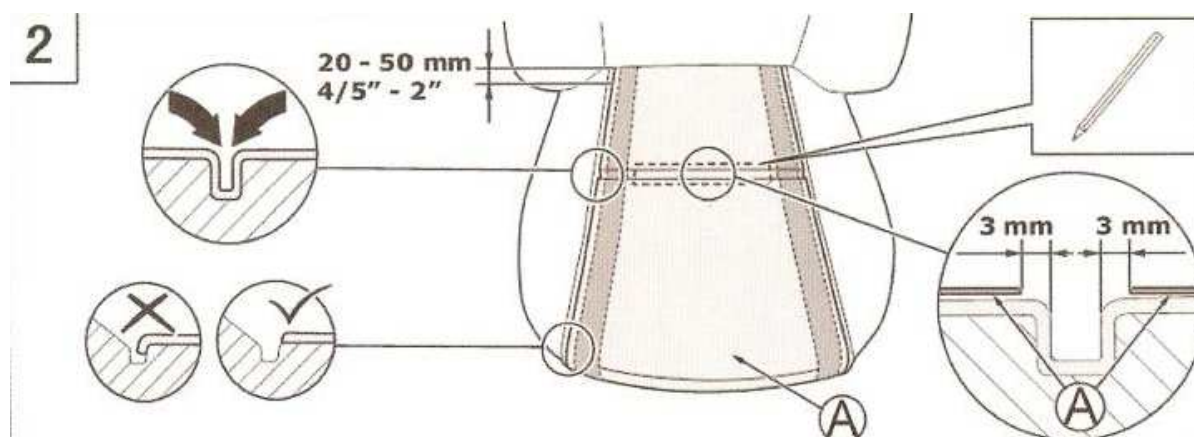

Maty nie może wchodzić między podkłady siedziska, żeby tego uniknąć należy wyciąć otwór jak na rysunku. Powierzchnie grzewcze nie mogą znajdować się pomiędzy podkładami.

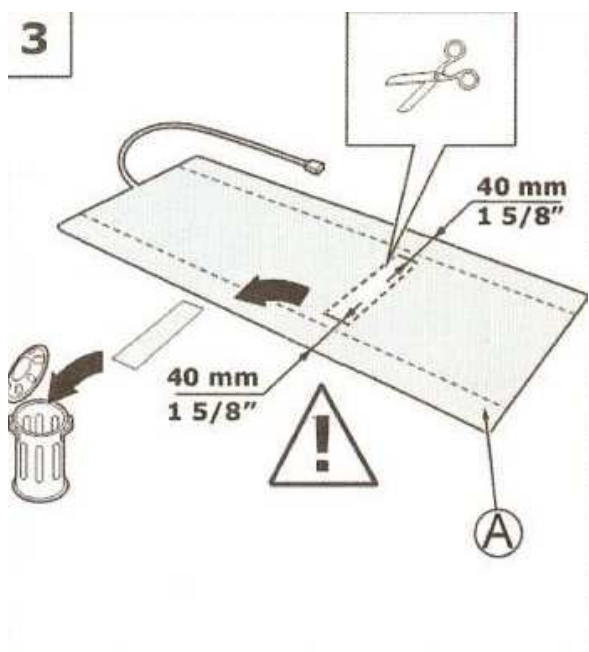

Otwór na szerokość wycinamy tak jak na rysunku nr 3.

W siedzisku powinien być wycięty otwór w piance pod czujnik temp, w celu wyrównania maty.



5

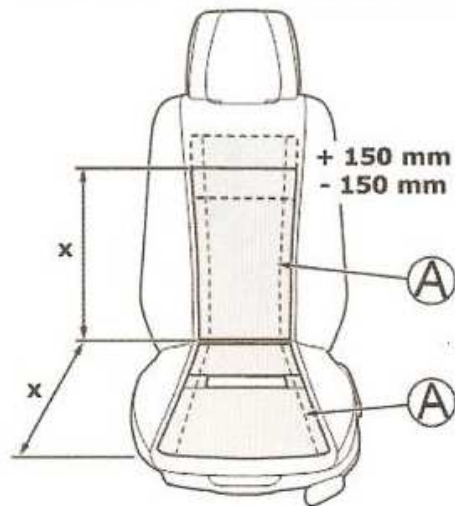

Tolerancja cięcia maty na siedzisku i oparciu wynosi  $\pm 150$ mm.

6

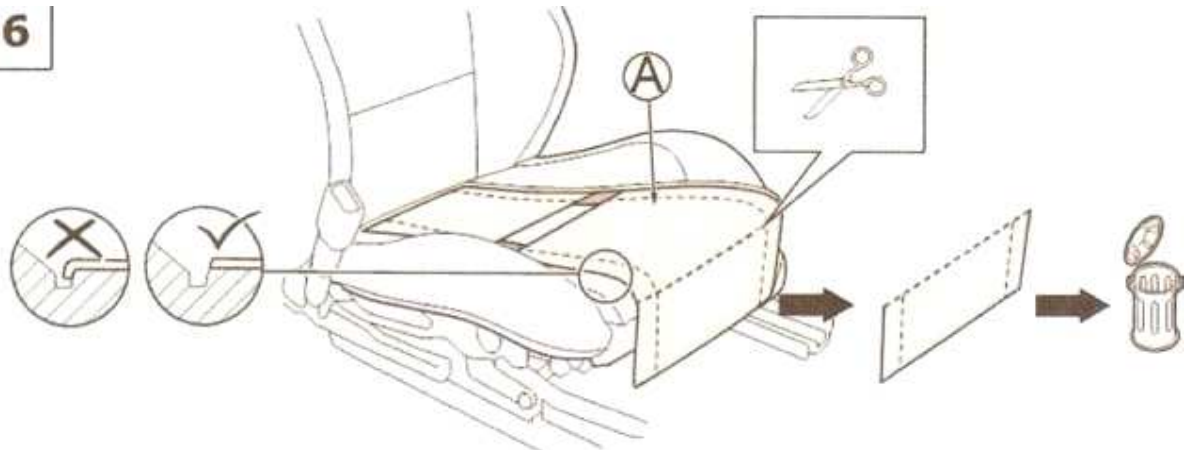

Zbędne elementy po odcięciu wyrzucić do śmieci

7

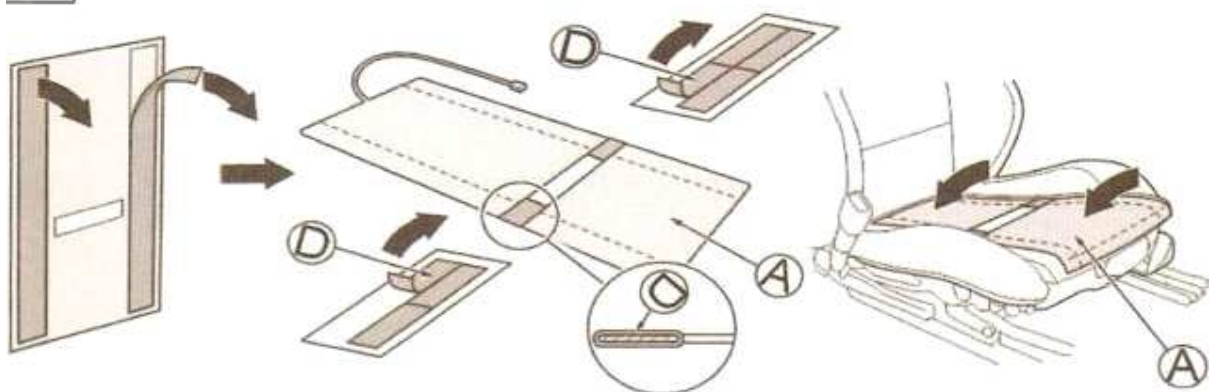

Elektrody na końcach prostokątnego otworu muszą być zabezpieczone samoprzylepną powlekaną taśmą ochronną, rys. D. Taśma elektrody nie może być uszkodzona, i wszelkie elementy żelazne nie mogą dotykać włókien węglowych.

The backing should be ripped when the pads are installed.

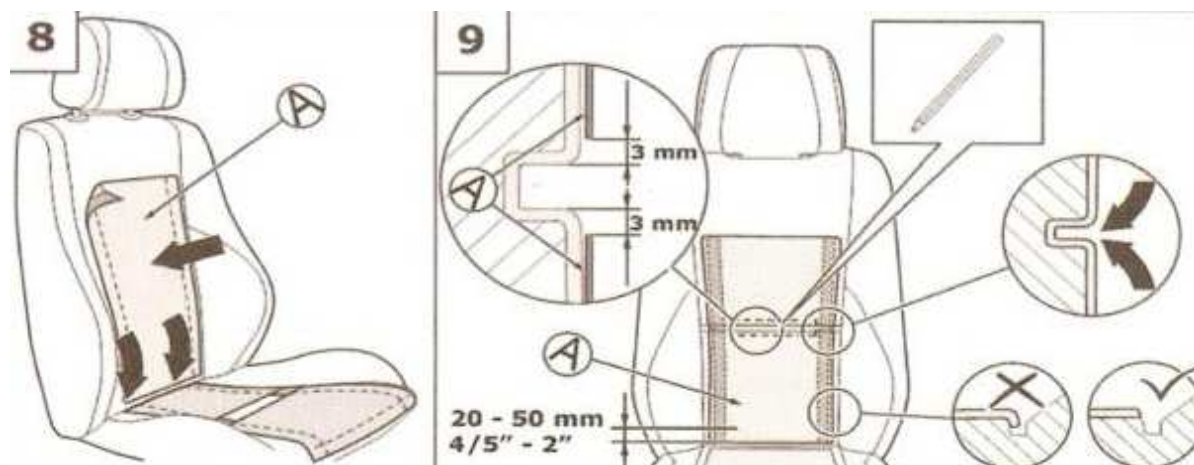

Mata grzewcza powinna być zainstalowana na oparciu, jak na ilustracji nr 8  
 Pozostałe czynności takie same jak przy dopasowywaniu i montażu maty na siedzisku.  
 Ilustracje powyżej

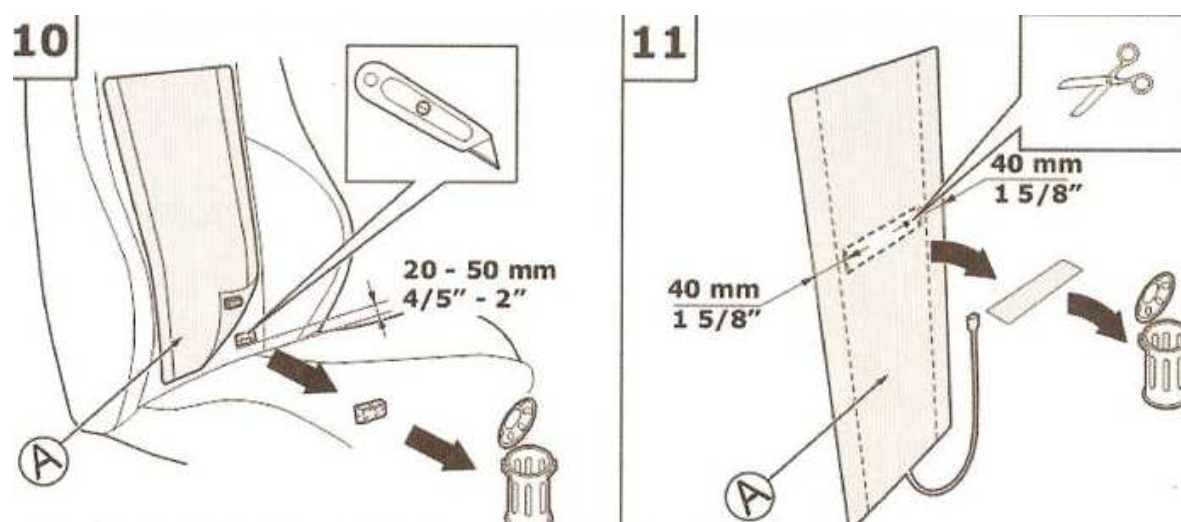

W oparciu wycinamy otwór w piance pod czujnik temp, w celu wyrównania maty, dokładnie tak samo jak w siedzisku. Ilustruje to również rys. nr 10 i 11

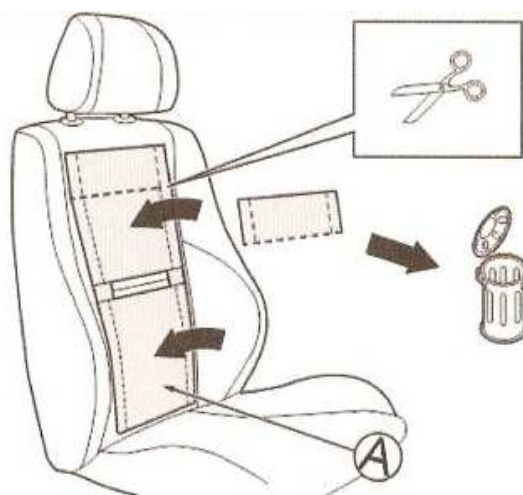
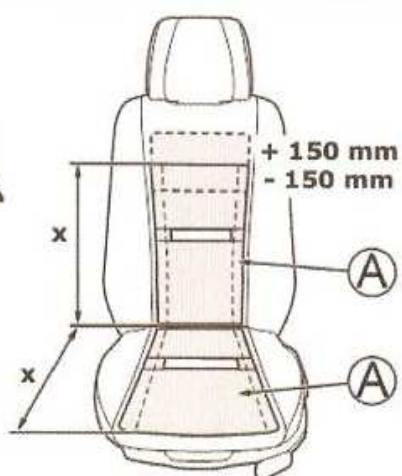
**12**

Tolerancja cięcia maty na siedzisku i oparciu wynosi  $\pm 150$ mm.

Zbędne elementy po odcięciu wyrzucić do śmieci.

The backing should be ripped when the pads are installed.

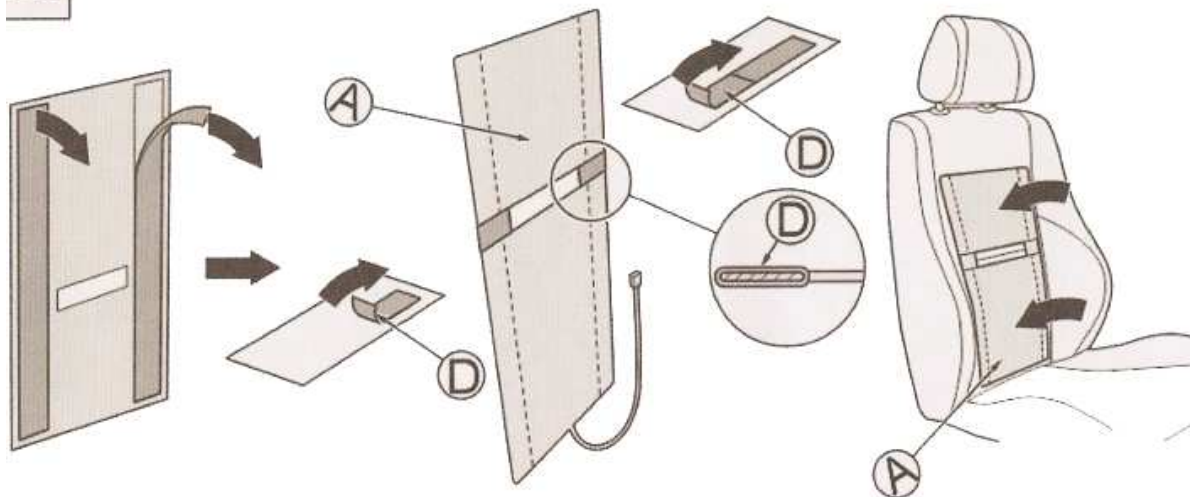
**13**

Elektrody na końcach prostokątnego otworu muszą być zabezpieczone samoprzylepną powlekaną taśmą ochronną, rys. D. Taśma elektrody nie może być uszkodzona, i wszelkie elementy żelazne nie mogą dotykać włókien węglowych. **A, D.**



14

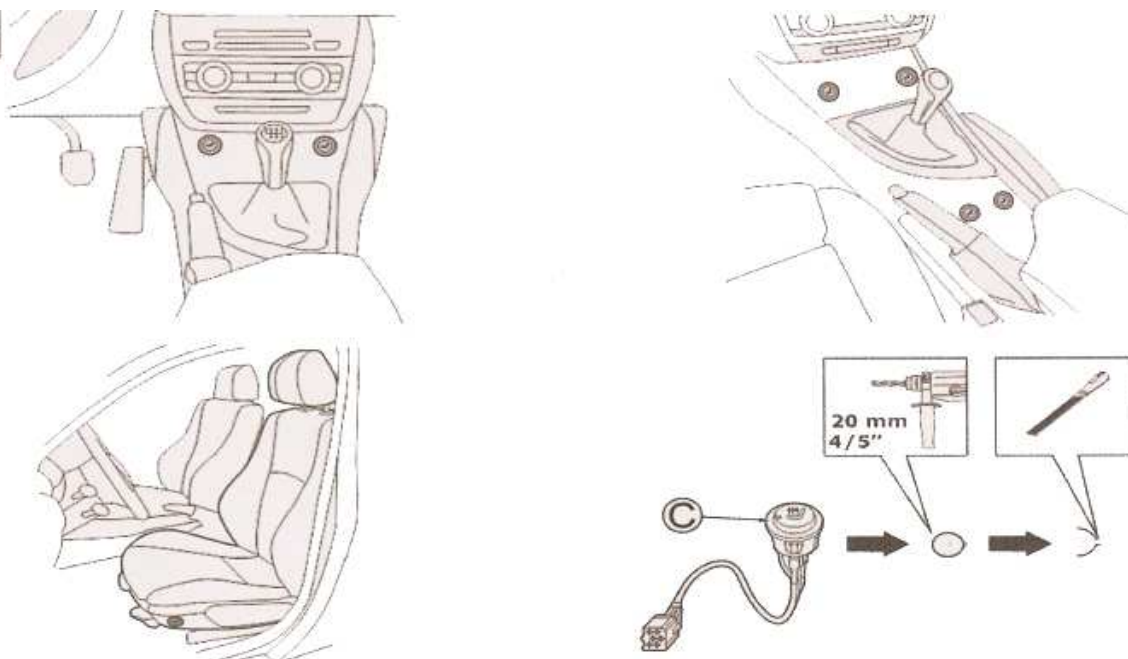

Na rys. nr 14, pokazane są miejsca montażu włącznika. W wybranym i dopasowanym miejscu, należy wywiercić otwór pod przełącznik, następnie zamontować przełącznik w otworze.

15

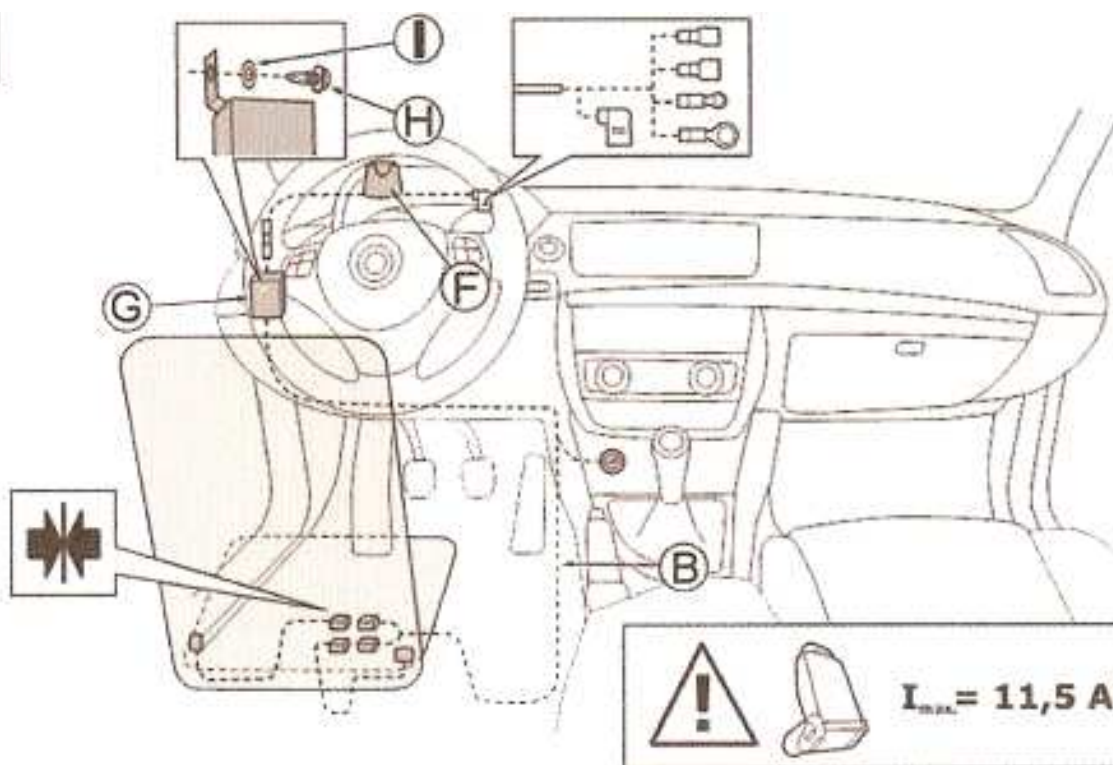

Połączenie przewodów z maty siedziska i oparcia jest pokazane powyżej.

Wszystkie wtyczki muszą być połączone ze sobą.

Przełącznik  $\circ$ ,G jest podłączony do głównego zasilania i przykręcony do uziemionej karoserii samochodu za pomocą wkręta  $\circ$ ,H z podkładką  $\circ$ ,I.

**Note: Prąd do zasilania mat wynosi 11.5 Amp. max.**

16

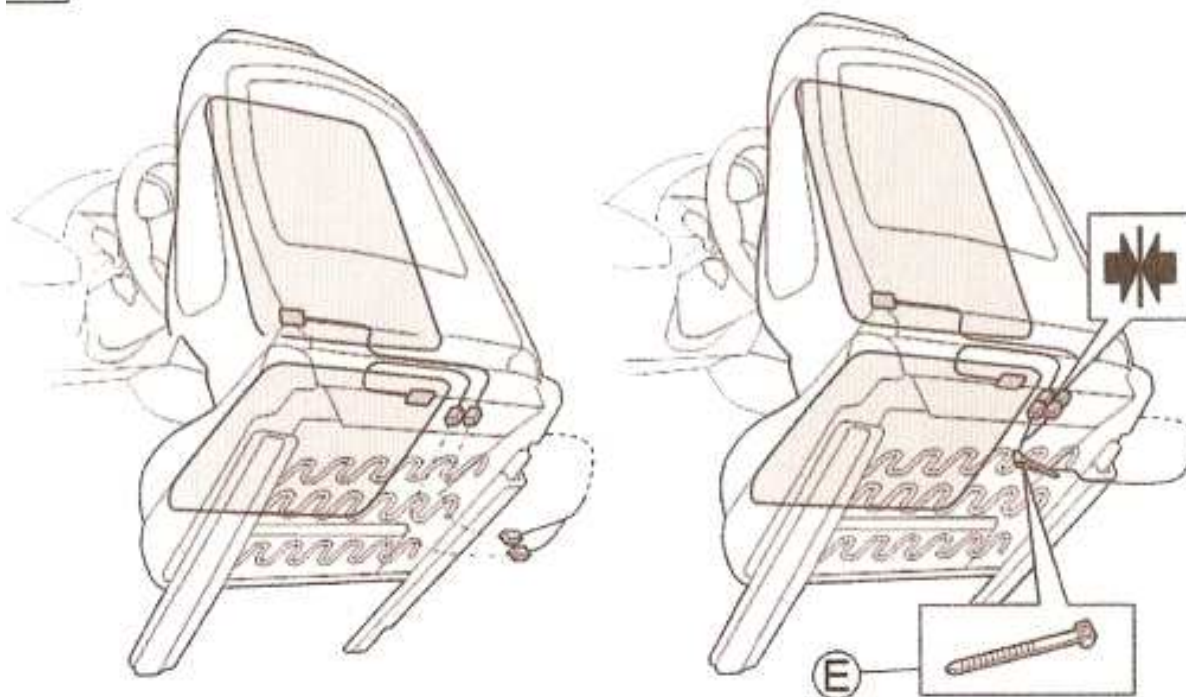

Teraz łączymy kable od maty siedziska z kablami od maty oparcia tak jak na rys powyżej.  
Połączone przewody mocujemy do fotela za pomocą opasek - E

17



### Ostatni etap prac

Włóż kluczyk i przekręć go do pozycji ON lub zapal silnik, włącz również włącznik mat grzewczych. Po upływie 2 – 5 min, sprawdź temp na siedzisku i oparciu fotela.